

物件案内書 (アパート)

No 00133389

種別	売事業用 (一括)			種目	アパート・マンション (一棟)			
価格	価格 77,000,000 万円				内消費税 570 万円			
所在地	小松市串町チ75番1 75番2 76番 79番 80番1 80番2				小学校	串		
住居表示					中学校	御幸		
建物名	エクセル小松				部屋番号			
用途地域	第1種住居地域			都市計画	市街化区域			
土地	面積	公簿 1044.37 m ² 315.92 坪		土地権利	所有権			
	地目	宅地		建/容	建 ^レ 率 60% 容積率 200%			
道路	画地	方角	幅員	接道の長さ	公道私道	舗装	位置指定	
		道路1	東南	約5.2 m	約14.5 m	公道	アスファルト	無し
交通	最寄機関	串町バス停		最寄施設	より m			
		下車 徒歩 2 分						
建物/設備	区分	中古	現況	居住中	建築年月	1992/7 築25年		
	構造	木造瓦葺			延床面積	545.20m ² (164.9坪)		
	間取	地上 2階/地下 階			電気	有り		
	間取内訳	1K×6部屋 2K×2部屋 3K×6部屋			ガス	プロパン		
		1K 洋7.5×4部屋 洋和9×2部屋 2K 洋6和6×2部屋 3K 洋6洋8和6×4部屋 洋6洋6和6×2部屋 @バス・トイレ・キッチン・押入・洗面			飲水	公営		
				排水	公営			
引渡日				定借付	年借地料 円/月			
その他	特徴	現在人気の小松エリアです。						
	備考	外壁:サイディング (一部吹付け) 内壁:ビニルクロス 天井:ビニルクロス 床:フローリング、畳 全14世帯 建物の向きは南向き						
マンション	所在階数	階部分	2階	エレベーター	基	管理方式	管理形態	
	持分	分の			管理費	円	町費	円
	専有面積	m ²			積立金	円	他①	円
	バルコニー面積	m ²			駐車料	円	他②	円
登記簿面積	m ²							

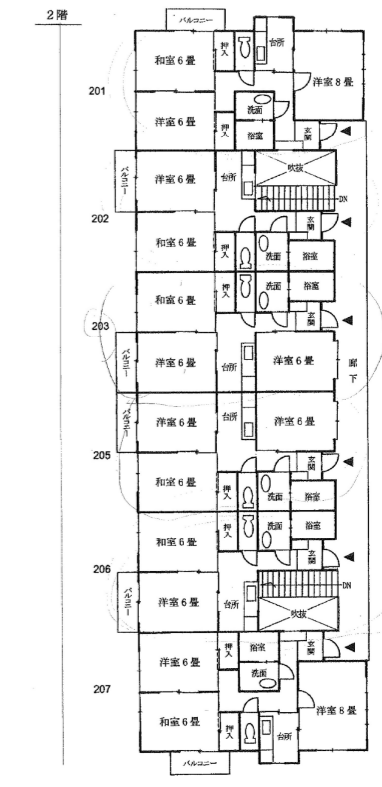
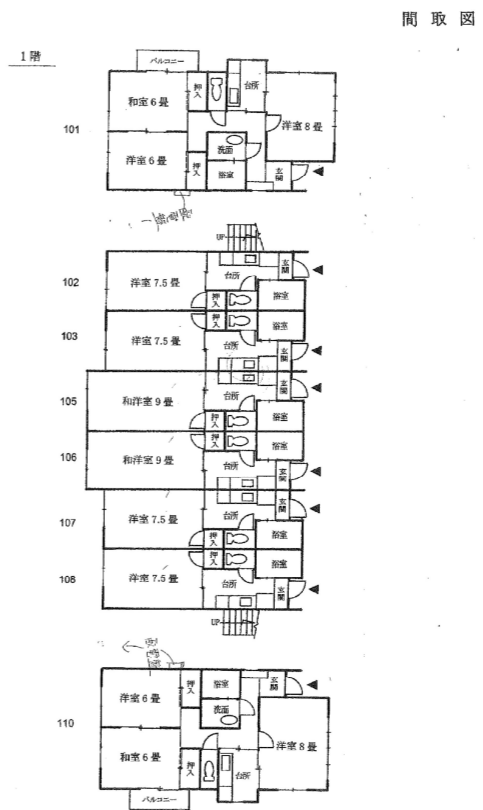

(公社) 石川県宅地建物取引業協会会員、北陸不動産公正取引協議会加盟事業者

会員名	(株) ドウハウス 〒920-0059 金沢市示野町西3		免許番号	石川県知事 (8) 第 2351号		報酬額	取引態様	売主
	TEL 076-267-8118 FAX 076-225-8388							

取引条件の有効期限 平成 年 月 日